

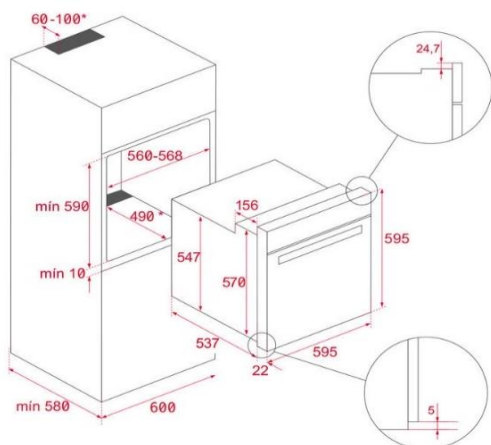

Características gerais

- Sistema de limpeza DualClean: Auto limpeza pirolítica (3 níveis) + Teka Hydroclean® PRO automático
- Multifunções SurroundTemp - 8 funções
- Sistema de 1 guia telescópica (Easy Slide)
- 5 alturas de cozinhado
- **Função especial Maestro Pizza**
- Temperatura especial pizza (340°C)
- Aquecimento rápido
- Bloqueio de segurança para crianças
- Porta com quatro vidros
- Sistema de abertura e fecho da porta **Soft Close**
- Desligar de segurança com abertura da porta
- Cavity interior esmaltada especial pirólise
- Saída de vapores pela parte superior da porta
- Fecho automático de segurança durante a pirólise
- Ventilação tangencial de duas velocidades
- Bandeja profunda e rasa esmaltadas e grelha reforçada (com retenção de segurança)
- **Acessórios incluídos: Pedra e pá especial para pizza**

Desenho técnico



Cor

Código

EAN

- | Cor | Código | EAN |
|-------------|-----------|---------------|
| Vidro preto | 111000046 | 8434778017489 |

Dados técnicos

- | | |
|-----------------------------------|--------------|
| • Capacidade bruta / líquida | 71/70 litros |
| • Classificação energética | A+ |
| • Potência máxima total | 3.552 W |
| • Resistência superior + inferior | 2.450 W |
| • Resistência turbo | 2.000 W |
| • Motor turbo | 25 W |