

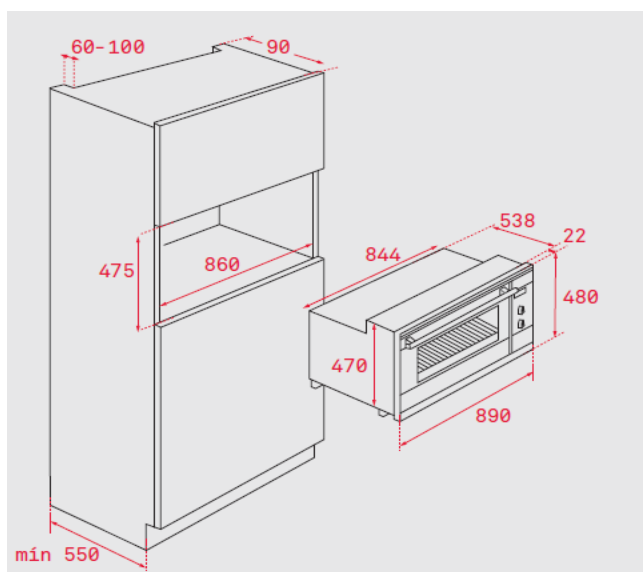

### Características

- Sistema de limpeza Teka Hydroclean® automático
- **Multifunções SurroundTemp - 9 funções**
- Display digital com programação de início e fim de cozinhado
- Sistema de 2 guias telescópicas, uma Full Extension + Plus Extension, 5 alturas de cozinhado
- Porta em vidro triplo
- Ventilação forçada
- Bandejas rasa e profunda especial assados e grelha
- Capacidade: 77 litros

### Desenho encastre



### Cor

Inox - vidro preto

### Código

41592223

### EAN

8421152155042

### Dados Técnicos

Classificação energética	A
Potência máxima (W)	3.553
Resistência grill/maxigrill (W)	1.700/2.750
Resistência superior + inferior (W)	2.105
Resistência turbo (W)	2.400
Motor turbo (W)	30
Motor ventilação de refrigeração (W)	18