



Características gerais

Chaminé decorativa para instalação em ilha

- Painel de comandos Touch Control c/ display digital branco
- 2 lâmpadas LED
- Três velocidades + uma intensiva
- Indicador digital de velocidade selecionada
- Funcionamento temporizado
- Filtro metálico decorativo em inox
- Indicador luminoso de saturação de filtros
- Motor blindado dupla turbina ECOPOWER
- Capacidade de extração (*): min. 305 m³/h - int. 771 m³/h
- Nível de potência sonora (*): min. 50 dBA - máx. 72 dBA
- Possibilidade de funcionamento em recirculação (SET 1/11)

Desenho técnico

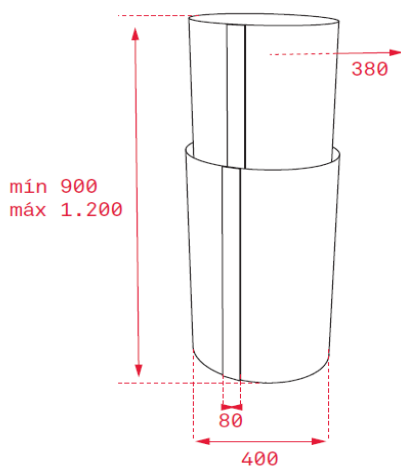

Cor

Código

EAN

- | Cor | Código | EAN |
|--------|----------|---------------|
| • Inox | 40480330 | 8421152145869 |

Dados técnicos

- | | |
|--|-----|
| • Classificação energética | A |
| • Fluxo de ar (Qmin) m ³ /h (*) | 305 |
| • Fluxo de ar (Qmax) m ³ /h (*) | 525 |
| • Fluxo de ar (Qboost) m ³ /h (*) | 771 |
| • Pot. sonora (LwA) veloc. min. dBA (*) | 50 |
| • Pot. sonora (LwA) veloc. máx. dBA (*) | 72 |
| • Pot. sonora(LwA) veloc. Boost. dBA(*) | 78 |

(*) Reg. Delegado Europeu n.º 65/2014 da comissão de 1 de outubro de 2013.

A Teka Portugal SA, declina toda a sua responsabilidade mediante eventuais alterações de produto, inexactidões devidas a erros de transcrição, impressão ou fotográficos.