



Características gerais

Chaminé decorativa de teto

- Comando à distância
- 4 lâmpadas LED
- Seis velocidades + quatro intensivas
- Indicador luminoso de velocidade selecionada
- Funcionamento temporizado
- Filtros metálicos interiores
- Indicador luminoso de saturação de filtros
- Sistema de aspiração perimetral "Contour"
- Motor blindado de dupla turbina ECOPOWER
- Capacidade de extração (*): min. 315 m³/h - int. 807 m³/h
- Nível de potência sonora (*): min. 47 dbA - máx. 60 dbA

Desenho técnico

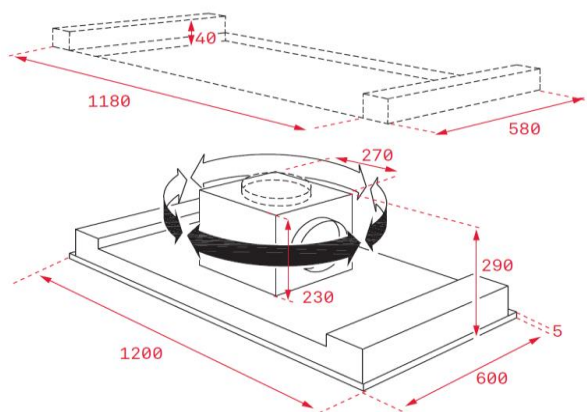

Cor

- Inox

Código

40484180

EAN

8421152145890

Dados técnicos

- | | |
|----------------------------------------------|-----|
| • Classificação energética | A |
| • Fluxo de ar (Qmin) m ³ /h (*) | 315 |
| • Fluxo de ar (Qmax) m ³ /h (*) | 631 |
| • Fluxo de ar (Qboost) m ³ /h (*) | 807 |
| • Pot. sonora (LwA) veloc. min. dbA (*) | 47 |
| • Pot. sonora (LwA) veloc. máx. dbA (*) | 60 |
| • Pot. sonora (LwA) veloc. Boost. dbA(*) | 66 |

(*) Reg. Delegado Europeu n.º 65/2014 da comissão de 1 de outubro de 2013.

A Teka Portugal SA, declina toda a sua responsabilidade mediante eventuais alterações de produto, inexactidões devidas a erros de transcrição, impressão ou fotográficos.