



Características

Congelador integrable bajo encimera

- Sistema de integración Door to Door con bisagras independientes del mueble. Puerta fija
- **Motor T-Inverter**
- Control electrónico
- Congelación rápida
- Termostato regulable
- Tres cajones independientes con 3 bandejas de cristal
- Cubitera y compartimento para hielo
- Patas delanteras regulables en altura
- Puerta reversible con apertura 90°
- Volumen total (litros-útil): 94
- Volumen congelador (litros-útil): 94

Color

Referencia

EAN 13

- | Color | Referencia | EAN 13 |
|----------|------------|---------------|
| • Blanco | 113510000 | 8434778021899 |

Dibujo técnico

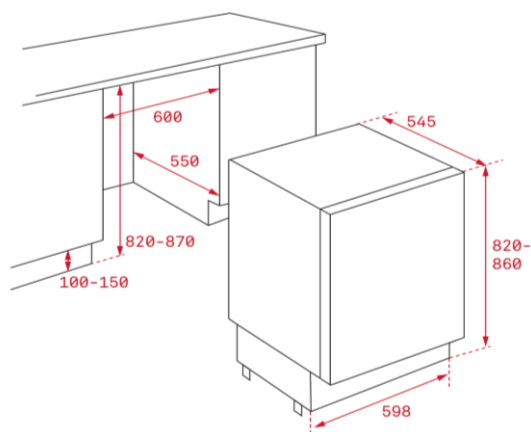

Datos técnicos

- | | |
|--------------------------------------|----------|
| • Clasificación energética: | F |
| • Nivel sonoro (dB(A) re 1 pW) | 36 |
| • Clase nivel sonoro | C |
| • Consumo de energía anual (kWh/año) | 219 |
| • Clasificación climática | SN/T |
| • Número de estrellas congelador | 4 |
| • Poder de congelación (kg/24 horas) | 5 |
| • Autonomía congelador (horas) | 19 |
| • Potencia nominal (W) | 75 |
| • Potencia de desescarche (W) | - |

(UE 2019/2016)