



Características gerais:

- Arca de integração
- Controlo eletrónico com display
- Motor inverter
- No Frost
- Termostato regulável
- Congelação rápida
- 8 compartimentos independentes
- Alarme acústico
- Pés dianteiros e traseiros reguláveis em altura
- Portas reversíveis
- Sistema de integração door on door

Medidas exteriores

↑1775 mm →540 mm ↗ 545mm

Desenho técnico

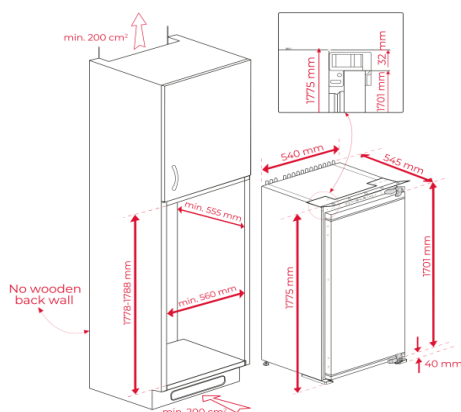

Cor

- Branco

Código

113500009

EAN

8434778021813

Dados técnicos

- Classificação energética
 - Classificação climática
 - Consumo de energia
 - Capacidade de congelação
 - Consumo de energia anual
 - Nível de ruído
 - Tensão / frequência
 - Capacidade total
- F
SN-ST
0,825 kWh / 24h
10 Kg / 24 h
297 kWh/ano
39 dBA
220-240 V / 50 Hz
220 litros líquidos