



Características gerais:

- Combinado americano de instalação livre
- Full No Frost
- Display digital com indicador e controlo da temperatura
- Função Férias
- Congelação e arrefecimento rápido
- 2 FreshBox
- Twister Ice Maker
- 8 bandejas em vidro reguláveis em altura
- Iluminação LED
- Bloqueio de segurança para crianças
- 10 prateleiras na porta
- Rodas traseiras para movimentação
- Pés dianteiros reguláveis em altura
- Puxador externo

Medidas exteriores

↑1765 mm →897 mm ↗ 706mm

Desenho técnico

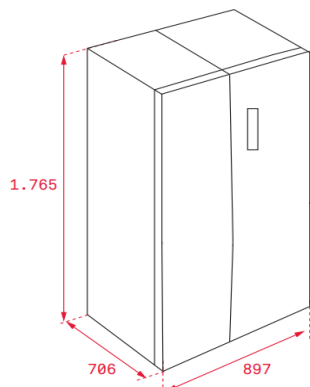

Cor

- Vidro preto

Código

113430040

EAN

8434778022582

Dados técnicos

- Classificação energética F
- Classificação climática SN/N/ST
- Consumo de energia 1,095 kWh / 24h
- Capacidade de congelação 14 Kg / 24 h
- Consumo de energia anual 401 kWh / ano
- Nível de ruído 41 dBA
- Tensão / frequência 220-240V / 50 Hz
- Volume total 532 litros brutos