



## Características gerais

### Chaminé decorativa para instalação em ilha

- Painel de comandos eletrónico retroiluminado com display digital branco
- 4 lâmpadas LED
- Três velocidades + uma intensiva
- Indicador digital de velocidade selecionada
- Painel interior de fácil limpeza
- Funcionamento temporizado
- Filtros metálicos decorativos em inox
- Indicador luminoso de saturação de filtros
- Estrutura superior em vidro reforçado
- Motor blindado de dupla turbina ECOPOWER
- Capacidade extração (\*): min. 311 m<sup>3</sup>/h – int. 796 m<sup>3</sup>/h
- Nível de potência sonora (\*): min. 52 dBA – máx. 66 dBA
- Possibilidade de funcionamento em recirculação (SET 1/T1)

## Desenho técnico

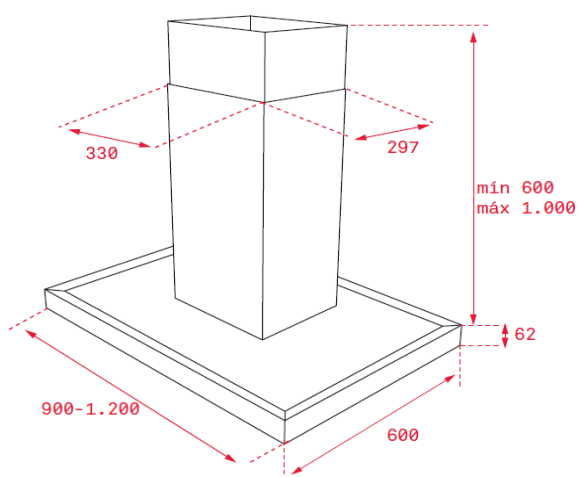

(\*) Reg. Delegado Europeu n.º 65/2014 da comissão de 1 de outubro de 2013.

A Teka Portugal SA, declina toda a sua responsabilidade mediante eventuais alterações de produto, inexactidões devidas a erros de transcrição, impressão ou fotográficos.

## Cor

## Código

## EAN

- |               |          |               |
|---------------|----------|---------------|
| • Inox (1285) | 40484670 | 8421152145739 |
| • Inox (985)  | 40484640 | 8421152145715 |

## Dados técnicos

- |                                              |     |
|----------------------------------------------|-----|
| • Classificação energética                   | A   |
| • Fluxo de ar (Qmin) m <sup>3</sup> /h (*)   | 311 |
| • Fluxo de ar (Qmax) m <sup>3</sup> /h (*)   | 605 |
| • Fluxo de ar (Qboost) m <sup>3</sup> /h (*) | 796 |
| • Pot. sonora (LwA) veloc. min. dBA (*)      | 52  |
| • Pot. sonora (LwA) veloc. máx. dBA (*)      | 66  |
| • Pot. sonora (LwA) veloc. Boost. dBA(*)     | 71  |