



## Características gerais

### Chaminé decorativa de parede

- Painel de comandos eletrónico retroiluminados com display digital branco
- Barra de iluminação LED
- Três velocidades + uma intensiva
- Indicador digital de velocidade selecionada
- Funcionamento temporizado
- Filtros metálicos decorativos em inox
- Motor blindado de dupla turbina ECOPOWER
- Capacidade de extração (\*): min. 305 m<sup>3</sup>/h - máx. 735 m<sup>3</sup>/h
- Nível de potência sonora (\*): min. 54 dBA - máx. 68 dBA
- Possibilidade de funcionamento em recirculação

Filtro convencional CFH 15200 L3C

Filtro regenerativo RFH 15200 L3C

## Desenho técnico

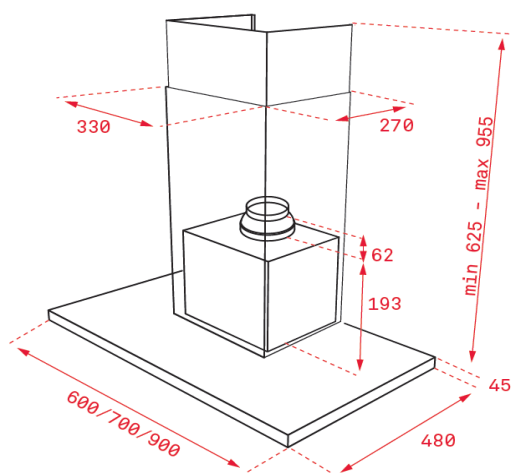

## Cor

## Código

## EAN

- |                  |          |               |
|------------------|----------|---------------|
| • V. preto (985) | 40484202 | 8421152157350 |
| • V. preto (785) | 40484201 | 8421152157343 |
| • V. preto (685) | 40484200 | 8421152157336 |

## Dados técnicos

- |  |     |
|--|-----|
| • Classificação energética                   | A   |
| • Fluxo de ar (Qmin) m <sup>3</sup> /h (*)   | 305 |
| • Fluxo de ar (Qmax) m <sup>3</sup> /h (*)   | 586 |
| • Fluxo de ar (Qboost) m <sup>3</sup> /h (*) | 735 |
| • Pot. sonora (LwA) veloc. min. dBA (*)      | 54  |
| • Pot. sonora (LwA) veloc. máx. dBA (*)      | 68  |
| • Pot. sonora (LwA) veloc. Boost. dBA(*)     | 72  |

(\*) Reg. Delegado Europeu n.º 65/2014 da comissão de 1 de outubro de 2013.

A Teka Portugal SA, declina toda a sua responsabilidade mediante eventuais alterações de produto, inexactidões devidas a erros de transcrição, impressão ou fotográficos.