



Características

Campana decorativa vertical

- Sistema de aspiración perimetral "Contour"
- Mandos digitales Touch Control
- Tres velocidades + intensiva
- Programador del tiempo de aspiración
- 2 lámparas LED
- Motor de doble turbina
- Filtros metálicos
- Indicador luminoso de saturación de filtros
- Válvula antirretorno
- Posibilidad de funcionamiento en recirculación (SET D13CTP)

Color	Ancho	Referencia	EAN 13
-------	-------	------------	--------

- | | | | |
|-----------------|----|-----------|---------------|
| • Cristal negro | 60 | 112950010 | 8434778011692 |
|-----------------|----|-----------|---------------|

EASY

Dibujo técnico

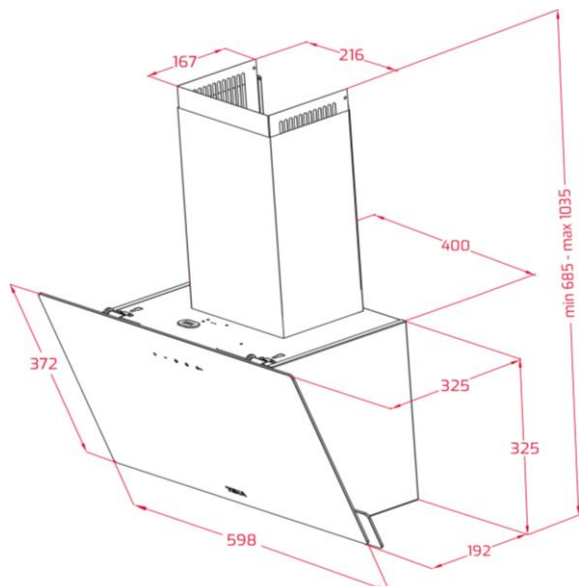

Datos técnicos

- | | |
|---|-----|
| • Eficiencia energética | A |
| • Flujo de aire (Qmin) m ³ /h (*) | 260 |
| • Flujo de aire (Qmax) m ³ /h (*) | 485 |
| • Flujo de aire (Qboost) m ³ /h (*) | 640 |
| • Potencia sonora (LwA) velocidad Min dBA (*) | 54 |
| • Potencia sonora (LwA) velocidad Max dBA (*) | 64 |
| • Potencia sonora (LwA) velocidad Boost dBA (*) | 71 |

(*) Reglamento Delegado (UE) n.º 65/2014 de la comisión de 1 de octubre de 2013.



Características

Campana decorativa vertical

- Sistema de aspiración perimetral "Contour"
- Mandos digitales Touch Control
- Tres velocidades + intensiva
- Programador del tiempo de aspiración
- 2 lámparas LED
- Motor de doble turbina
- Filtros metálicos
- Indicador luminoso de saturación de filtros
- Válvula antirretorno
- Posibilidad de funcionamiento en recirculación (SET D13CTP)

Color	Ancho	Referencia	EAN 13
-------	-------	------------	--------

- | | | | |
|------------------|----|-----------|---------------|
| • Cristal blanco | 60 | 112950013 | 8434778017595 |
|------------------|----|-----------|---------------|

EASY

Dibujo técnico

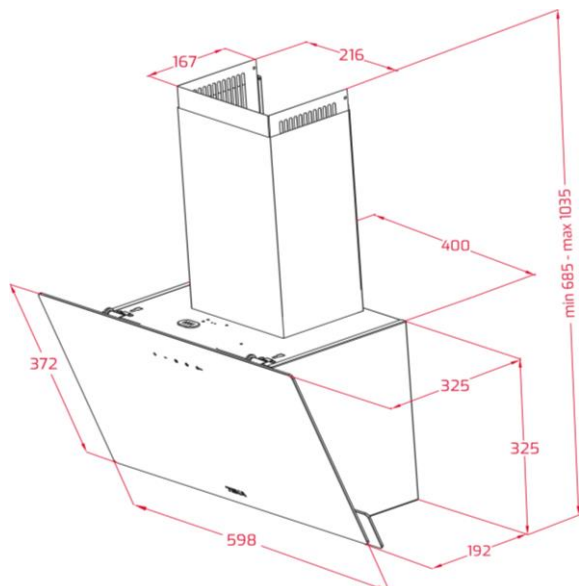

Datos técnicos

- | | |
|---|-----|
| • Eficiencia energética | A |
| • Flujo de aire (Qmin) m ³ /h (*) | 260 |
| • Flujo de aire (Qmax) m ³ /h (*) | 485 |
| • Flujo de aire (Qboost) m ³ /h (*) | 640 |
| • Potencia sonora (LwA) velocidad Min dBA (*) | 54 |
| • Potencia sonora (LwA) velocidad Max dBA (*) | 64 |
| • Potencia sonora (LwA) velocidad Boost dBA (*) | 71 |

(*) Reglamento Delegado (UE) n.º 65/2014 de la comisión de 1 de octubre de 2013.



Características

Campana decorativa vertical

- Sistema de aspiración perimetral "Contour"
- Mandos digitales Touch Control
- Tres velocidades + intensiva
- Programador del tiempo de aspiración
- 2 lámparas LED
- Motor de doble turbina
- Filtros metálicos
- Indicador luminoso de saturación de filtros
- Válvula antirretorno
- Posibilidad de funcionamiento en recirculación (SET D13CTP)

Color	Ancho	Referencia	EAN 13
-------	-------	------------	--------

- | | | | |
|------------------|----|-----------|---------------|
| • Cristal blanco | 90 | 112950015 | 8434778017618 |
|------------------|----|-----------|---------------|

EASY

Dibujo técnico

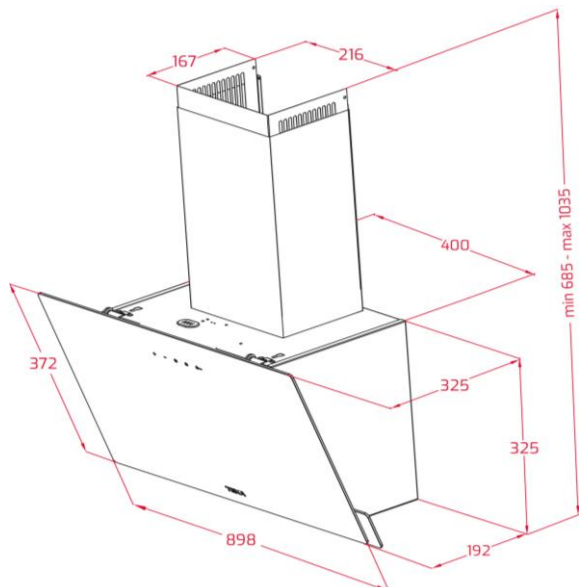

Datos técnicos

- | | |
|---|-----|
| • Eficiencia energética | A |
| • Flujo de aire (Qmin) m ³ /h (*) | 260 |
| • Flujo de aire (Qmax) m ³ /h (*) | 485 |
| • Flujo de aire (Qboost) m ³ /h (*) | 640 |
| • Potencia sonora (LwA) velocidad Min dBA (*) | 54 |
| • Potencia sonora (LwA) velocidad Max dBA (*) | 64 |
| • Potencia sonora (LwA) velocidad Boost dBA (*) | 71 |

(*) Reglamento Delegado (UE) n.º 65/2014 de la comisión de 1 de octubre de 2013.

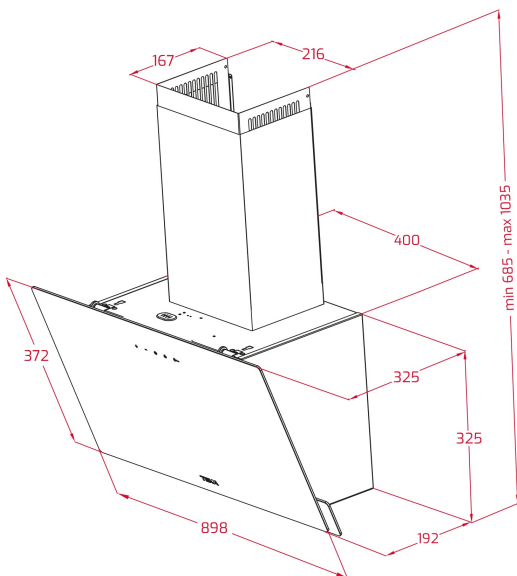

LED

Stop Delay
Timer

REFERENCE

REF: 112950012

EAN: 8434778011715

FEATURES

Urban Colors Edition
 Decorative vertical hood
 Touch control
 Rim extraction
 3 speeds + 1 intensive
 Free Outlet exhaust capacity (m³/h): 704
 Intensive speed exhaust capacity (m³/h): 640
 Max speed exhaust capacity (m³/h): 485
 Min speed exhaust capacity (m³/h): 260
 Intensive speed sound level (dBA): 71
 Max speed sound level (dBA): 64
 Min speed sound level (dBA): 61
 2 LED lamps
 1 Aluminum Filter
 Stop delay timer
 Filer saturation indicator
 Operating pilot light
 Anti-return valve included
 Outlet reduction included
 Optional recirculation kit with tube cover installation: SET D13CTP
 Optional Charcoal Filter: D9C

DIMENSIONS

Product height (mm): 690-1035**Product width (mm):** 898**Product depth (mm):** 325**Product length (mm):****Net weight (Kg):** 12,1

TECH SPECS

Energy Efficiency Class: A

Noise (LwA) Min Speed (dB): 54

Noise (LwA) Max Speed (dB): 64

Noise (LwA) Boost Speed (dB): 71

Ø Outlet (mm): 150

COLOURS



112950012 Black



112950015 White

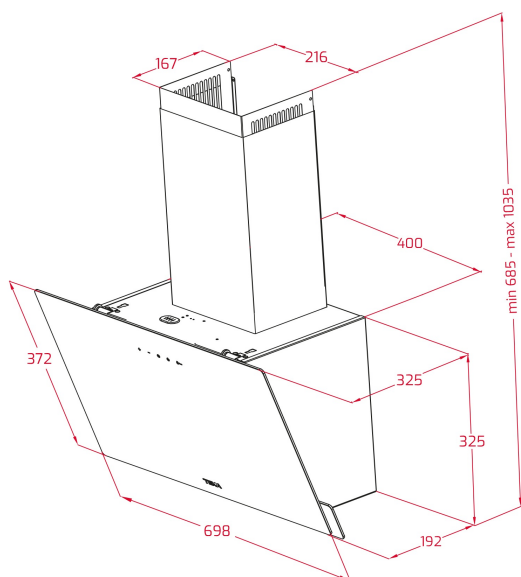

LED

Programador
de tiempo
de aspiración

REFERENCIA

REF: 112950011

EAN: 8434778011708

CARACTERÍSTICAS

Campana decorativa vertical
Panel de control táctil
Extracción perimetral
Tres velocidades + intensiva
Capacidad de extracción:
Free Outlet (m³/h): 475
Max. (m³/h): 485
Min. (m³/h): 260
Potencia sonora Max: 64 dB
Potencia sonora Min: 54 dB
Iluminación LED
Filtros de aluminio
Temporizador
Indicador de saturación de filtro

DIMENSIONES

Altura del producto (mm): 690-1035

Anchura del producto (mm): 698

Profundidad del producto (mm): 325

Longitud del producto (mm):

Peso neto (kg): 11,2

ESPECIFICACIONES TÉCNICAS

Clase de eficiencia energética: A

Ruido (LwA) Velocidad mínima (dB): 54

Ruido (LwA) Velocidad máxima (dB): 64

Ruido (LwA) Velocidad de refuerzo (dB): 71

Ø Salida (mm): 150

COLORES



112950011 Negro



112950014 Blanco